



ملف تقييم الأداء

لتلاميذ الصف الثالث الابتدائي لغات

للعام الدراسي ٢٠٢٣ / ٢٠٢٤

نظام بناؤنا في الخارج "الفصل الدراسي الأول"

باللغة الفرنسية

الاسم :

رقم الجلوس :

الرقم القومي :

اسم الدولة :

السفارة :



وزارة التربية والتعليم والتعليم الفني
الادارة العامة للامتحانات
امتحانات ابناءؤنا في الخارج

ارشادات عامة :

الصف الثالث الابتدائي لغات فرنسي

- يتم تحميل ملف التقييم للتلميذ باللغة الفرنسية للتلاميذ المتقدمين على نظام اللغات فرنسي من خلال المنصة الالكترونية لأبنائنا في الخارج بوزارة التربية والتعليم <https://sabroad.emis.gov.eg>
- يتم طباعة الملف ويقوم الطالب بأداء الأنشطة الموجودة.
- يتم رفع الملف بعد الانتهاء منه على المنصة الالكترونية لأبنائنا في الخارج .
- يتم تحميل الملف ورفعته بعد استكمالته بداية من يوم وضعه على المنصة ولده اسبوعان .
- لا يتم ارسال أية ملفات تقييم ورقية ، ويتم التعامل من خلال المنصة الالكترونية فقط .
- يتم تحميل الملف ورفعته من خارج جمهورية مصر العربية فقط .

تنبيه هام

الطالب الذي لم يتم بتحميل ملف تقييم الأداء على المنصة في المواعيد المقررة لا يتم اعتباره اجتاز العام الدراسي الحالي ، ويحق له التقدم للعام الدراسي التالي .

اللغة العربية

النشاط الأول : أكمل الالفة الآتية بأسلوب نهى مناسب :-

١- واجبك .

النشاط الثاني : اقرأ الفقرة الآتية ثم أجب :

بعد أن أصبح خالد جاهزاً تناول طبق الغذاء ، ووضع فيه قطعة خبز ومكرونه ، وجلس إلى مائدة الطعام ليأكل .

(أ) تخير الصواب مما بين القوسين :

- ١- الغذاء يقوى الجسم .
٢- جمع كلمة " مائدة " (المتكامل - الناقص - المضر)
(أمدة - مواد - موائد)

(ب) ضع علامة (√) أو علام (x) :

- ١- قالت الأم لخالد : اغسل يديك .
٢- قال الأب لخالد : تناول سلطة الخضراوات .
()
()

النشاط الثالث : اقرأ البيتين وأجب :

يتلأأ عند الوديان
فأنا والأرض صديقان

وسأحمى النهر لكي يبقى
يا رب الكون احفظ أرضي

(أ) تخير الصواب مما بين القوسين :

- ١- يجب علينا أن نحافظ على
٢- مضاد : " صديقان " (القمر - النجم - النهر)
(عدوان - رجلان - مفكران)

(ب) ضع علامة (√) أو علامة (x) :

- ١- أقطف زهر البستان .
٢- أحب بلادي وأصون أرضها .
()
()

النشاط الرابع : أكمل النص التالي بوضع كلمة من الكلمات الآتية في مكانها الصحيح :

(ثقبا - جذاباً - ملائم - مراعاة - نتجول)

قبل كل عيد أذهب مع أمي لشراء ملابس جديدة ، وعندما كنا اخترت ثوباً أعجبنى كثيراً ، ولكن مع الأسف وجدت أمي به صغيراً فرفضت شراؤه ، ثم جذبني ثوب آخر ولكن هذه المرة كان غير لحرارة الجو .

النشاط الخامس : أكمل كل جملة بما هو مطلوب مما بين القوسين :

- ١- فهمت درسك (علامة ترقيم)
٢- أذهب إلى فراشي (ظرف زمان)
٣- حالك ؟ (أداة استفهام)
٤- صديقي إلى النادي . (فعل مضارع)

النشاط السادس : حلل الكلمات الآتية إلى مقاطع صوتية :

- ١- الرجوع / / / /
٢- مكتب / /

اللغة الفرنسية

Alex et Zoé 3^{ème} primaire

Exercice 1 :

Ecris le nom de chaque organe:



.....



.....



.....



.....



.....



.....









Exercice 2 :

Lis et numérote les phrases :

3B

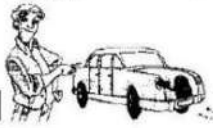
Lis et numérote les phrases !

Livre de l'élève p. 4
GP p. 10

j'aime / nous aimons j'ai / nous avons		je regarde / nous regardons je joue / nous jouons	
1 	2 	3 	4 
5 	6 	7 	8 
<input checked="" type="checkbox"/> J'aime les tortues.	<input type="checkbox"/> J'ai une voiture.	<input type="checkbox"/> Je regarde la télévision.	<input type="checkbox"/> Je joue au football.
<input type="checkbox"/> Nous regardons la télévision.	<input type="checkbox"/> Nous aimons les tortues.	<input type="checkbox"/> Nous jouons au football.	<input type="checkbox"/> Nous avons une voiture.

Exercice 3 :

Complète et relie :

il fait beau	il fait chaud	il pleut	il y a de l'orage
il fait du vent	il fait froid	il neige	il y a une tempête de neige

.....
.....
.....
.....
.....
.....
.....

Il va faire beau !

.....
.....
.....
.....
.....

Exercice 4 :

Complète et relie :

à la piscine - au magasin de jouets - au zoo - au supermarché - à la gare - au café - au cinéma - à l'épicerie - à la pâtisserie - à la boulangerie - à la poissonnerie - à l'école

- 1- Je vais acheter du pain
- 2- Je vais acheter une poupée
- 3- Je vais acheter des bananes
- 4- Je vais aller nager
- 5- Je vais regarder les animaux
- 6- Je vais voir un film
- 7- Je vais acheter de l'eau minérale
- 8- Je vais acheter du poisson
- 9- Je vais boire un jus d'orange
- 10- Je vais apprendre à lire et à compter
- 11- Je vais acheter des gâteaux
- 12- Je vais prendre le train

التربية الدينية الاسلامية

السؤال الأول :

(أ) ضع كل كلمة من الكلمات الآتية في مكانها الخالي كما جاء في سورة الشمس .

(العَزِيزُ - الْحَكِيمُ - الْمُتَكَبِّرُ - الْخَلِيقُ - الْمُصَوِّرُ - اللَّهُ - الْغَيْبِ - الرَّحْمَنُ الرَّحِيمُ - الْقُدُّوسُ - الْمُؤْمِنُ)

قال الله ﷻ ﴿ هُوَ الَّذِي لَا إِلَهَ إِلَّا هُوَ عَلِيمٌ وَالشَّهَادَةُ هُوَ ﴾ (٢٢) هُوَ اللَّهُ الَّذِي لَا إِلَهَ

إِلَّا هُوَ الْمَلِكُ السَّلَامُ الْمُهَيْمِنُ الْجَبَّارُ سُبْحَانَ اللَّهِ عَمَّا يُشْرِكُونَ

(٢٣) هُوَ اللَّهُ الْبَارِئُ لَهُ الْأَسْمَاءُ الْحُسْنَىٰ يُسَبِّحُ لَهُ مَا فِي السَّمَوَاتِ وَالْأَرْضِ وَهُوَ الْعَزِيزُ ﴾

(ب) ضع علامة (✓) أمام أسماء الله الحسني التي وردت

في الآيات (٢٤ : ٢٢ من سورة الحشر) :

<input type="checkbox"/>	القُدوس	<input type="checkbox"/>	السميع	<input type="checkbox"/>	الحي	<input type="checkbox"/>	الخالق
<input type="checkbox"/>	العزير	<input type="checkbox"/>	البارئ	<input type="checkbox"/>	القادر	<input type="checkbox"/>	الحكيم
<input type="checkbox"/>	الوهاب	<input type="checkbox"/>	الودود	<input type="checkbox"/>	الله	<input type="checkbox"/>	الغفار
<input type="checkbox"/>	السلام	<input type="checkbox"/>	الجبار	<input type="checkbox"/>	الكريم	<input type="checkbox"/>	المصور
<input type="checkbox"/>	الرحيم	<input type="checkbox"/>	الشكور	<input type="checkbox"/>	المؤمن	<input type="checkbox"/>	الرحمن
<input type="checkbox"/>	المهيمن	<input type="checkbox"/>	الملك	<input type="checkbox"/>	الصد	<input type="checkbox"/>	المتكبر

السؤال الثاني :

أكمل المحذوف من الحديث الشريف

عن أبي هريرة رضي الله عنه قال : قال رسول الله ﷺ : " أشهد أن لا إله الله ، وأني الله ، لا يلقى الله بهما ، غير شاك فيهما إلا دخل "

السؤال الثالث :-

أختر الاجابة الصحيحة من الدوائر التي أمامك

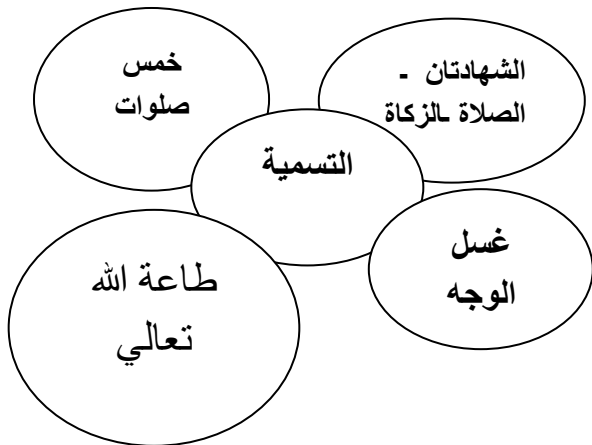

١- كم صلاة في اليوم ؟

٢- من فرائض الوضوء .

٣- من سنن الوضوء .

٤- من أركان الإسلام ؟

٥- من الدروس المستفادة من قصة يونس عليه السلام ؟

السؤال الرابع : اختر الإجابة الصحيحة مما بين القوسين ما يعبر عن كل عبارة

- ١- عدد أبناء الرسول ﷺ
 - ٢- من شروط صحة الصلاة
 - ٣- يصلي المسلم صلوات في اليوم واللييلة
 - ٤- لقب النبي ﷺ عبد الله بن مسعود ﷺ بالغلام
 - ٥- نبي الله ابتلعه الحوت ، ونجا بفضل الله .
- (ستة - سبعة - ثمانية)
(الطهارة - الأكل - الالتفات)
(ثلاث - أربع - خمس)
(الذكي - المعلم - الماهر)
(محمد ﷺ - نوح ﷺ - يونس ﷺ)

السؤال الخامس :

صل من العمود (أ) ما يناسبه من العمود (ب)

(أ)

١- الشهادتان هما الركن الأول من.

٢- أشهد أن لا إله إلا الله

٣- من أحب الأعمال إلي الله

٤- من مبطلات الصلاة

٥- أشهد أن محمد رسول الله

(ب)

الجزء الأول من الشهادة

الأكل والشرب والضحك

الصلاة علي وقتها

الجزء الثاني من الشهادة

أركان الإسلام

التربية الدينية المسيحية (للطلاب المسيحيين فقط)

السؤال الأول: ضع الكلمات الصحيحة في المكان المناسب مكان النقط فيما يلي:-

(سمعان – الصبي – حماة – أبانوب – الشمس)

١. "ولما قام من المجمع دخل بيت..... وكانت..... سمعان قد أخذتها حمى شديدة"
٢. "قم خذ..... وأمه وأهرب إلى مصر"
٣. أرسل الله ملاكه ميخائيل ليقوي القديس..... في السجن.
٤. "وعند غروب.....،جميع الذين كان عندهم سقماء بأمراض مختلفة قدموهم إليه"

السؤال الثاني: ضع علامة (√) أمام العبارة الصحيحة وعلامة (×) أمام العبارة الخطأ:-

١. خلق الله العالم في ستة أيام. ()
٢. صعد زكا على شجرة التين لكي يرى الرب يسوع. ()
٣. بشرت الملائكة الرعاة بميلاد المخلص في بيت لحم. ()
٤. شجرة مريم التي استراحت عندها العائلة المقدسة موجودة بالمعادي. ()

السؤال الثالث: اختر الإجابة الصحيحة مما بين القوسين:-

١. جاع شعب إسرائيل في البرية فأرسل الله لهم..... (الصخرة – المن – الحيات)
٢. دافع..... بشجاعة عن داود أمام أبيه شاول الملك. (يونان – يوسف – اسحق)
٣. من أوائل من اهتم بتعليم الفتيات في مصر البابا..... (كيرلس الأول- كيرلس الرابع- شنودة الثالث)
٤. أرسل الله له خبزاً ولحماً مع الغربان كل يوم صباحاً ومساءً ل..... (إيليا النبي-داود النبي-موسى النبي)

السؤال الرابع: صل من العمود (أ) ما يناسبه من العمود(ب) :-

العمود(أ)	العمود(ب)
راعوث	أمر المسيحيين بالسجود للأوثان وترك الرب يسوع
يايرس	رفضت أن تترك حماتها نعى
الملك دقلديانوس	أقام الرب يسوع ابنته من الموت

السؤال الخامس: أكمل ما يلي:

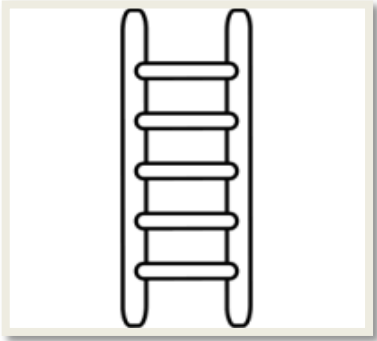

الصلاة هي.....الذي تصعد به إلى الله



الله ميزني عن..... فأعطاني العقل والحرية والقداسة

متعدد التخصصات
الرياضيات بالفرنسية

Activité 1: Associe ce qui suit :

L'unité appropriée pour mesurer la longueur de vol est

Mètre

L'unité appropriée pour mesurer la longueur d'un crayon est

millimètre

L'unité appropriée pour mesurer la longueur de la porte de la chambre est

centimètre

Activité 2: Le tableau suivant montre le nombre d'heures d'étude pour certains élèves. Représente ses données en utilisant graphique à barres.

(choisisse l'utilisation de l'échelle pour la fabrication)

l'élève	le Nombre d'heures de chaque élève
Le premier	4
Le deuxième	6
Le troisième	3
Le quatrième	8

Nombre d'heures d'étude

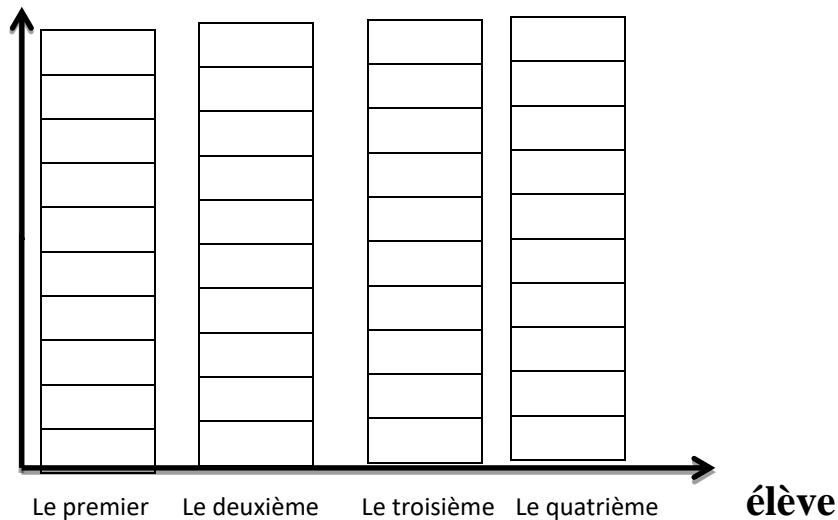

Activité 3: complète ce qui suit:

La valeur de position

le nombre

la valeur

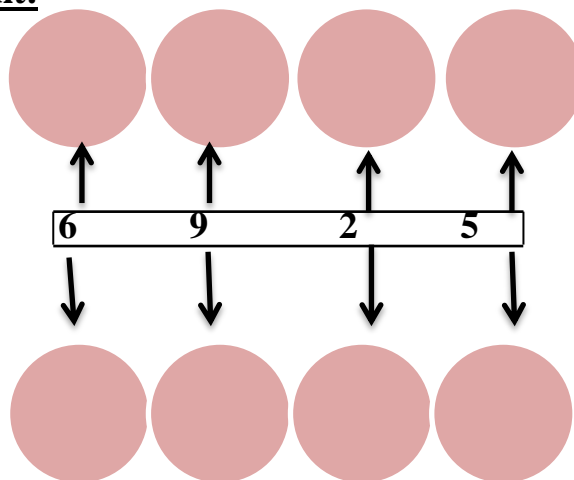

Activité 4 :- complète le tableau :-

Le régime d'unité	La forme standard	La forme étendue
	<p>.....</p>	<p>.....</p>
<p>.....</p>	<p>2344</p>	<p>..... ..</p>
<p>.....</p>	<p>.....</p>	<p>3000+500+60</p>

Activité 5 : associe ce qui donne le même résultat à ce qui suit:

a

$$6 \times 10$$

$$8 \times 5$$

$$11 \times 3$$

$$6 + 6 + 6$$

b

$$11 + 11 + 11$$

$$12 \times 5$$

$$6 \times 3$$

$$4 \times 10$$

Activité 6 :

Mohamed a voulu de partager 24 pommes à égalité parmi 6 plats. Dessine l'image de pommes dans les plats

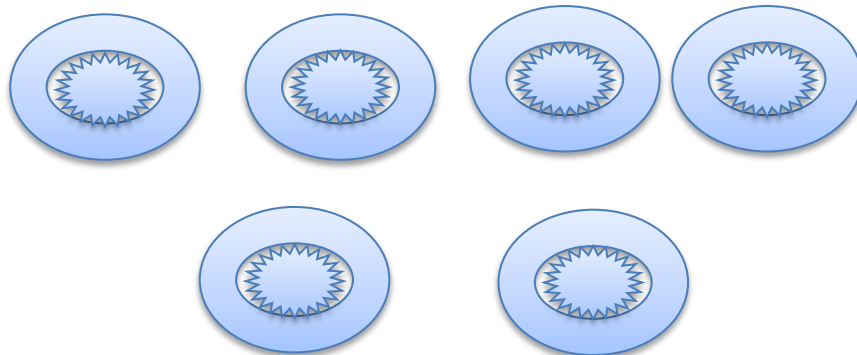

Activité 7 : Est-ce que les rectangles ayant le même aire ont le même périmètre?

Dessine deux rectangles différents d'aire de 8 cm carré, écris la longueur de chaque rectangle lengths of each rectangle, and Compare entre les deux périmètres.

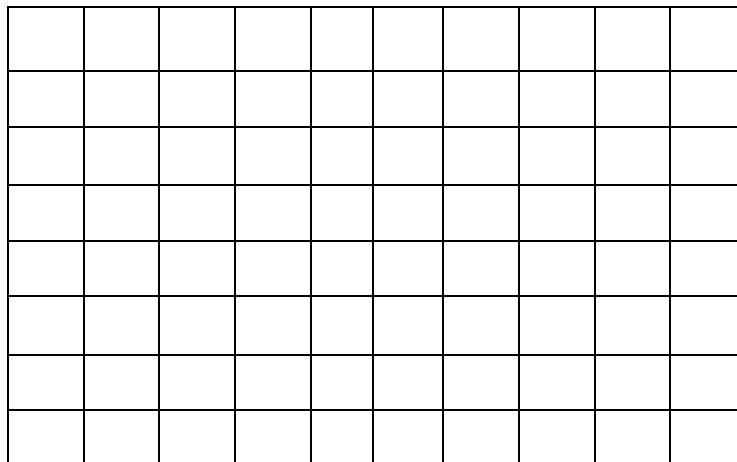

Activité 8 :résoudre les mystères de mathématiques suivants :-

1-Un nombre de 4 mille, 5centaines, 3 dizaines et 7 unité.

le nombre est.....

2-Lavaleur de position du chiffre 5 dans le nombre 126345 est

.....

3 – Ahmed a une bibliothèque compose de 5 plateaux , dans chaque plateau il y a 6 livres. Quelle est la somme de nombre de ses livres ?

4 - $748536 = \dots\dots\dots + \dots\dots\dots + \dots\dots\dots + \dots\dots\dots + \dots\dots\dots$

Activité 9

Challenge:

1. Encercler de ce qui suit ce qui est égal à $(9 \times 2) \times 5$.

$9 \times (2 \times 5)$

11×5

9×10

Encercler de ce qui suit ce qui est égal à $4 \times (10 \times 3)$.

4×13

4×30

14×3

$(4 \times 3) \times 10$

2. Kamal à amené à la maison 2 boites de pomme. Chaque boite contient 3 sacs de 5 pommes chacune . combien de pommes Kamal a amené à la maison ?

Ecris l'égalité et résolut.

Activité 10

Résoudre les problèmes suivants en utilisant la stratégie que vous maîtrisez .

Le problème	Les étapes de solutions	Le résultat
$24 \div 2 = \underline{\quad}$		
$4 \times 5 \times 2 = \underline{\quad}$		
$12 \times \underline{\quad} = 48$		
$63 \div \underline{\quad} = 7$		

Activité 11

Direction : range l'ensemble de nombres ci-dessous

du plus petit au plus grand

432	342	443	324
-----	-----	-----	-----

_____ ; _____ ; _____ ; _____

10245	11123	2451	10001
-------	-------	------	-------

_____ ; _____ ; _____ ; _____

du plus grand au plus petit

999	90	199	991
-----	----	-----	-----

_____ ; _____ ; _____ ; _____

89001	90002	90020	8999
-------	-------	-------	------

_____ ; _____ ; _____ ; _____

Activité 12

Directions : Resoudre cinq problèmes des problèmes ci- dessous.

Le challenge resoudre les six problèmes.

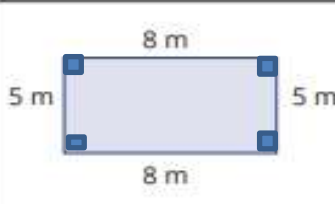

Aire : _____

Périmètre: _____

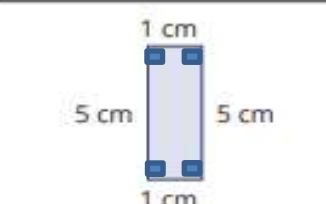

Aire : _____

Périmètre: _____



Aire : _____

Périmètre: _____

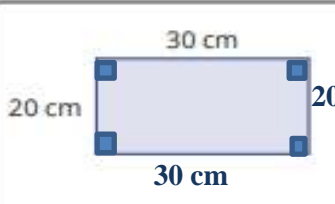

Aire : _____

Périmètre: _____



Aire : _____

Périmètre: _____



Aire : _____

Périmètre: _____

Activité 13

Observe l'horloge puis écris le temps au dessous de l'horloge .
Détermine le nombre d'heures entre les deux temps où les temps
Sont dans l'après midi de même jour



Combien de temps est passé ? _____

Activité: (1)



SAIN OU MALSAIN

Lisez chaque activité. Décidez si l'activité est saine ou malsaine.
Encerlez votre réponse.

1. Sauter le petit-déjeuner chaque matin Sain Malsain	2. Jouer dehors chaque jour Sain Malsain	3. Manger des fruits et Des légumes Sain Malsain
4. Dormir sept heures chaque nuit. Sain Malsain	5. Disputer souvent avec vos amis Sain Malsain	6. Partager vos sentiments lorsque vous êtes triste ou fâché Sain Malsain
7. Manger des bonbons et des snacks au lieu du déjeuner Sain Malsain	8. Regarder la télévision et jouer à des jeux vidéos pendant des heures Sain Malsain	9. Boire de l'eau durant la journée Sain Malsain



Activité: (2)



À PROPOS DE MON CŒUR

Écrivez à propos de votre Cœur

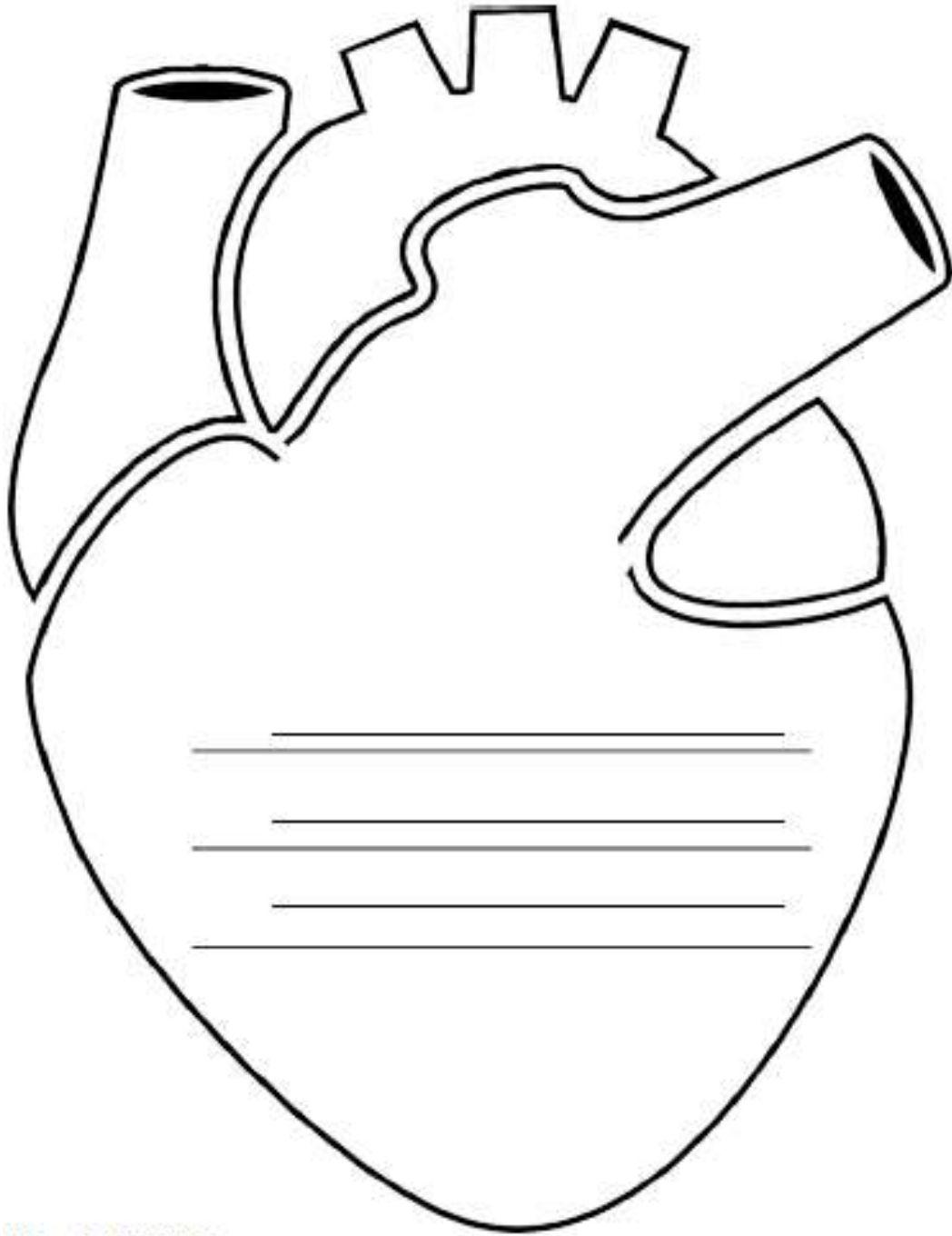

40 5. PRIMAIRE

Activité: (3)



MON RÉGIME

Lisez les définitions ci-dessous. Écrivez ou dessinez des images de votre régime.

Régime: (nom) Le type de nourriture qu'une personne mange régulièrement.

Le régime alimentaire d'une personne comprend les quantités et les types d'aliments qu'elle mange.

1. Quel est votre régime alimentaire? Énumérez les aliments que vous avez mangés hier dans le cadre de votre régime alimentaire.

PETIT-DÉJEUNER	DÉJEUNER	DÎNER	SNACKS

Élément nutritif : (nom) Élément de la nourriture qui fournit de l'énergie et qui est nécessaire à une croissance saine.

2. Pensez à votre régime. Selon vous, quels aliments de votre liste contiennent des nutriments pour aider votre corps?

Activité: (4)



LE CYCLE DE L'EAU DANS LA NATURE

Utilisez les mots de la case pour écrire le mot correct sur la bonne partie du cycle de l'eau.

évaporation	condensation	eaux souterraines
précipitation		écoulement

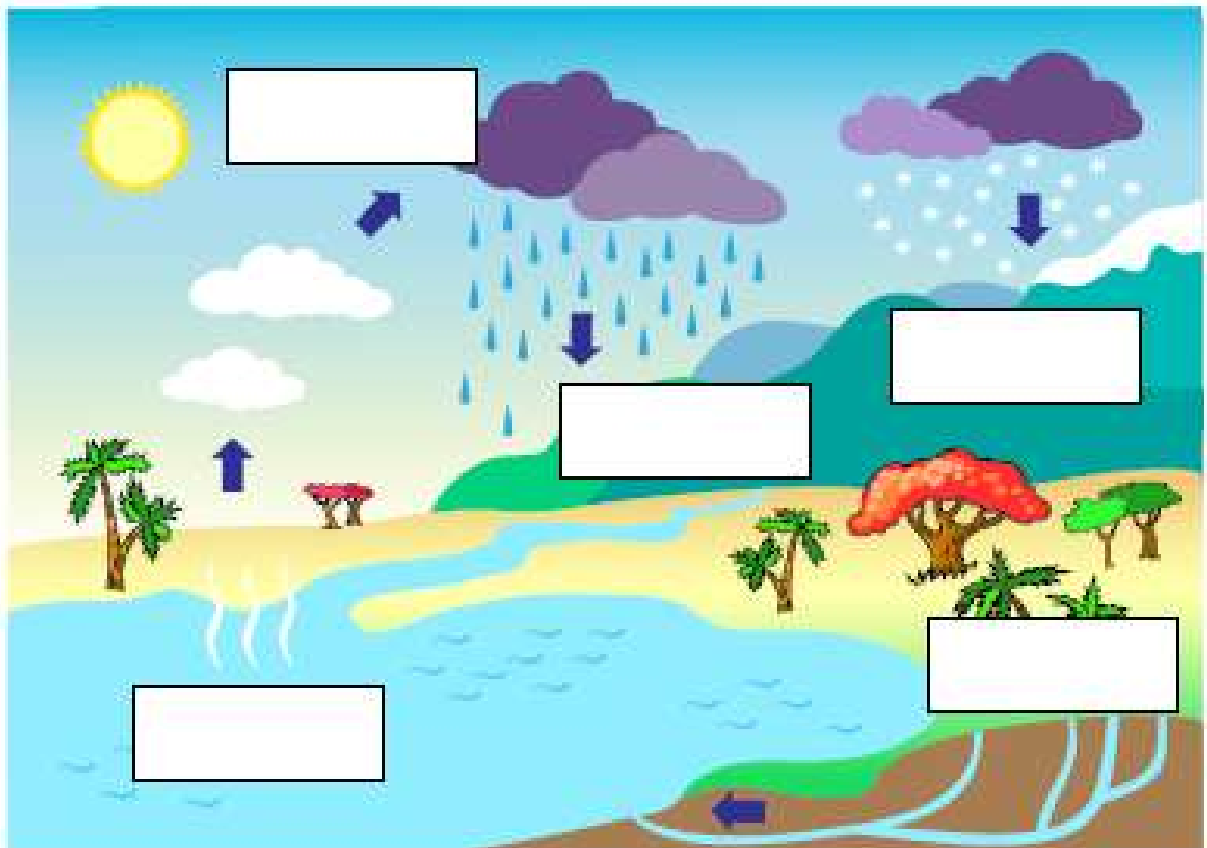

متعدد التخصصات الدراسات الاجتماعية

النشاط الأول : الاتجاهات الاصلية

أمامك شكل للجهات الأصلية شاهده جيدا ثم استخدم خريطة مصر
للإجابة على الاسئلة التالية



- ١- يقع البحر المتوسط اتجاه
- ٢- يقع البحر الأحمر اتجاه
- ٣- تقع دولة ليبيا اتجاه
- ٤- تقع دولة السودان اتجاه



النشاط الثاني : مظاهر السطح

أمامك مجموعة من أشكال السطح في مصر صنفها الى أشكال اليابس - أشكال الماء



.....

.....

.....

النشاط الثالث : أمامك صورة لأحد البيئات المصرية من خلال الصورة أجب



١- ما اسم البيئة؟

٢- حدد أهم الخصائص التي تميزها؟

.....

٣- هل هذه البيئة طبيعية أم بشرية؟ ولماذا؟

.....

.....